



## Moto-Baterías LTH con Tecnología AGM:

Las Moto-Baterías LTH AGM\* (Absorbed Glass Mat) son baterías con un diseño especial, formadas por placas secas y caracterizadas por sus separadores de fibra de vidrio que absorben el electrolito mejorando considerablemente su desempeño.

### Además estas baterías:

- Son libres de mantenimiento
- No liberan vapores
- Ofrecen una mayor capacidad eléctrica
- Tienen mayor duración
- Son altamente resistentes a la vibración
- Cuentan con 6 meses de garantía total con respaldo a nivel nacional



**6 MESES DE GARANTÍA**  
con respaldo a nivel nacional

## Especificaciones técnicas

PART NUMBER	BATTERY TYPE NUMBER	VOLTAGE (V)	CAPACIDAD AMPERES (10HR)	CCA @ -15°C	DIMENSIONES						PESO (APROX)			
					MILIMETROS (±2 mm)			PULGADAS (±1/16 in)			BATERÍA c/ácido		ELECTRÓLITO	
					Largo	Ancho	Alto	Largo	Ancho	Alto	Kg	Lbs	Kg	Lbs
Y179441	TX6.5L-BS	12	6.5	60	139	65	100	5 7/16	2 9/16	3 15/16	2.24	4.93	0.41	0.90

**Importante:** Antes de instalar la batería en tu vehículo por favor valida dimensiones y capacidades eléctricas para asegurar una correcta aplicación.

## Vistas de la batería

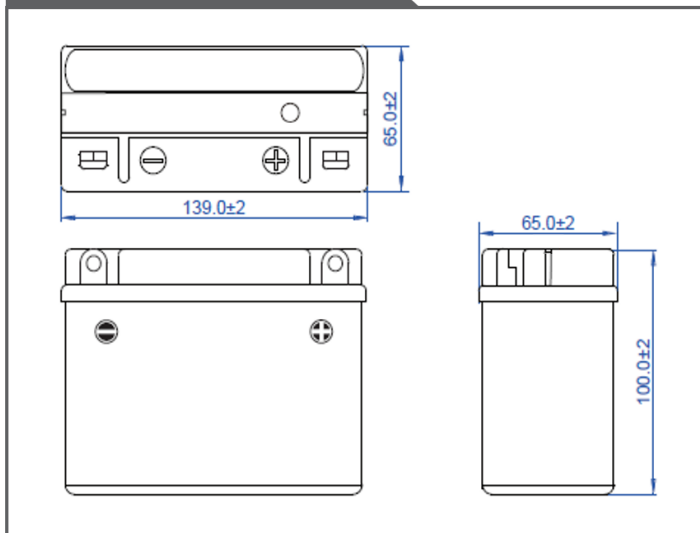

## Tipo de terminales

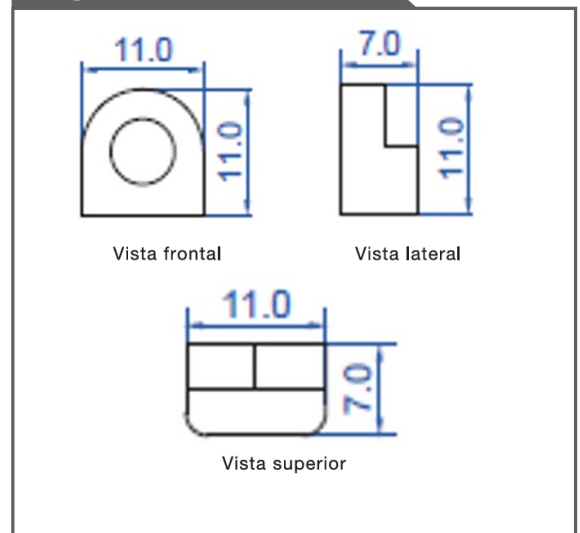

\* La batería requiere de activación y carga antes de usarse.

