



Moto-Baterías LTH con Tecnología Convencional:

Las Moto-Baterías LTH de tecnología convencional* son baterías formadas por placas secas que mantienen el electrolito en estado líquido, ofrecen una alta capacidad y duración y son de fácil mantenimiento, además ofrece una gran variedad de tamaños y capacidades.

Además estas baterías:

- Por ser activadas en seco ofrecen una larga vida en almacenamiento
- Son de fácil mantenimiento
- Son resistentes a la corrosión
- Ofrecen una amplia gama de productos
- Son baterías de alta calidad y duración a un precio accesible
- Cuentan con 6 meses de garantía total con respaldo a nivel nacional



Especificaciones técnicas

PART NUMBER	BATTERY TYPE NUMBER	VOLTAGE (V)	CAPACIDAD AMPERES (10HR)	CCA @ -15°C	DIMENSIONES						PESO (APROX)			
					MILIMETROS (±2 mm)			PULGADAS (±1/16 in)			BATERÍA c/ácido		ELECTRÓLITO	
					Largo	Ancho	Alto	Largo	Ancho	Alto	Kg	Lbs	Kg	Lbs
L179307	12A-A	12	12	150	134	81	160	5.28	3.19	6.30	4.18	9.22	1.02	2.25
Y178055	12A-A	12	12	160	134	80	160	5.28	3.15	6.30	4.16	9.17	0.96	2.12

Importante: Antes de instalar la batería en tu vehículo por favor valida dimensiones y capacidades eléctricas para asegurar una correcta aplicación.

Vistas de la batería

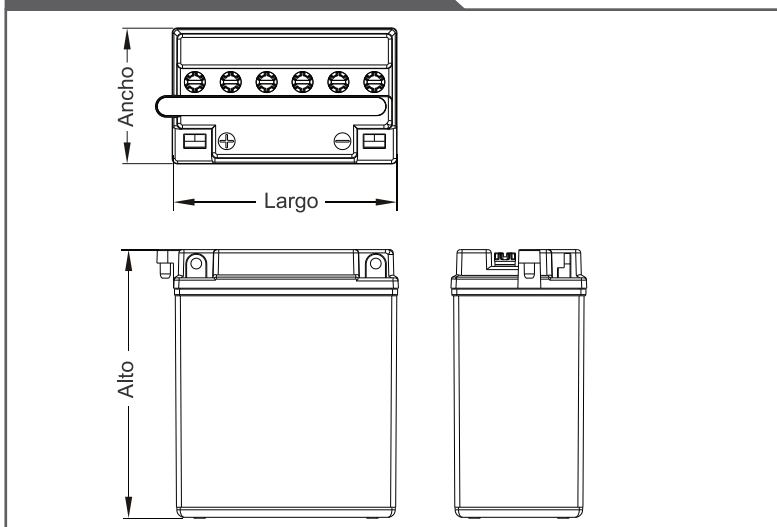

Tipo de terminales

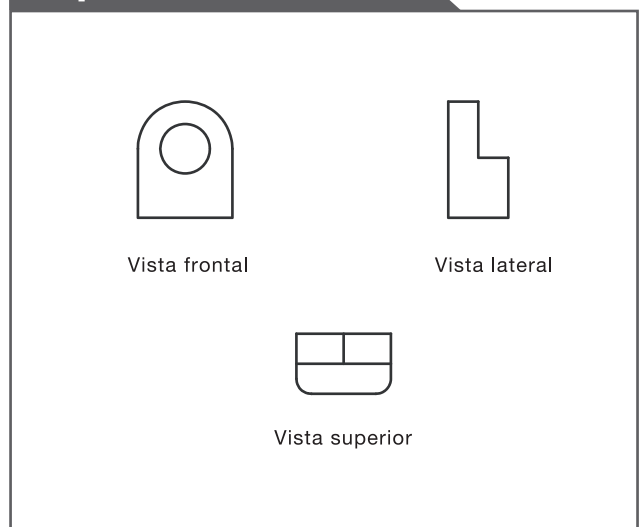

* La batería requiere de activación y carga antes de usarse.



Recicla tu acumulador usado

www.lth.com.mx



CENTRO DE ENLACE CON CLIENTES
centrodeenlace@clarios.com
800 8358 400

CLARIOS